

NO	圖號	圖名	材料規格	表面處理	PCS
1	1-38A0-051053	P3729A中軸管	AL6061 53L	陽極	1
2	5-20R0-020028	O型環	橡膠 $\phi 28 \times 1$	黑	2
3	1-32A0-070348	P3729A鋁左牙碗	AL6061 1.37x24T-L	陽極	1
4	1-31A0-069348	P3729A鋁右牙碗	AL6061 1.37"x24T	陽極	1
5	5-07S0-303300	軸承(6806)	$\phi 30 \times 42 \times 7$	-	2
6	5-37P0-004029	P3729A軸承護蓋	NYLON $\phi 28.99$	黑	2
7	5-02P0-001348	塑膠調整墊片	NYLON 2.5mmx35x42.5	黑	2
8	1-36A0-013292	P3729A鋁調整墊片	AL6061 36X29.2X4.5T	陽極	1
選配	1-60S0-113250	TOOL-FR1224 板手	1045 12Tx200x4	電著黑	1

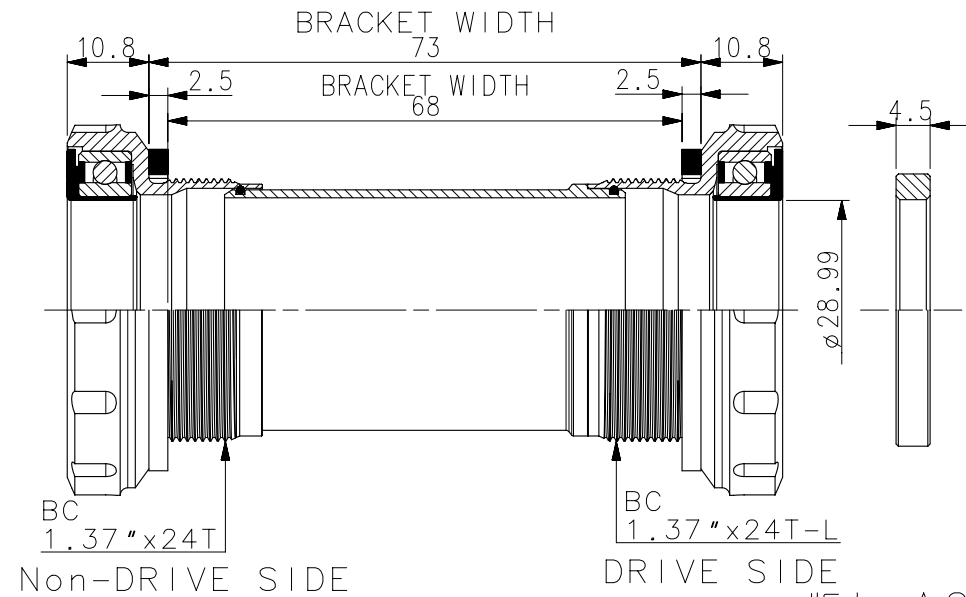

版本：A2

輪鋒工業股份有限公司			圖名	P3729A	圖號			圖別	組合			廠商確認
繪圖	02/13/20'	林東洲	材質		尺寸範圍	公差	編號	原有尺寸	修改尺寸	更改單位	日期	
審核			材料規格		0.5-6	± 0.1	\triangle	1-60S0-109474 T.30板手	1-60S0-113250 TOOL-FR1224板手	開發課	02/13/20'	
核准			表面處理		6-30	± 0.2						
	日期	姓名	單位	m/m	30-120	± 0.3						
			熱處理	比例	120-315	± 0.5						